

目 录

前言	2
第一章 安全及注意事项.....	3
1.1 危险.....	3
1.2 注意.....	4
第二章 产品信息.....	6
2.1 命名规则.....	6
2.2 产品型号与规格.....	6
2.3 选型介绍.....	7
2.4 产品安装孔位尺寸.....	11
第三章 产品安装指南.....	13
3.1 制动单元的安装环境.....	13
3.2 制动单元安装示意图.....	14
3.3 制动单元主回路端子排列.....	16
3.4 制动单元接线示意图.....	16
第四章 操作与显示.....	18
4.1 操作与显示界面介绍.....	18
4.2 功能码查看、修改方法说明.....	19
4.3 监控参数的查看方法.....	错误! 未定义书签。
第五章 参数详细说明.....	20
第六章 功能参数简表.....	26
第七章 常见故障的排除.....	28

前言

首先感谢您购买我司完全自主开发的 ASB530 高端能耗制动单元。

本产品具有稳定、可靠的工作特点，可以与任何品牌变频器配套使用。目前批量应用于电梯、起重、提升机、离心机、洗衣机、甩干机及油田抽油机等各种变频调速场合。

ASB530制动单元工作方式是将电机调速及各种过程中电机处于发电状态时，所产生的回馈电能通过制动单元在制动电阻上转变为热能消耗掉，以产生足够的制动转矩，保证变频器等设备的正常运行。

本用户手册介绍了该产品的各项功能、安装配线、机型选择、制动电阻匹配等相关规程与注意事项。为确保制动单元的稳定运行和操作安全，请您在装机之前详细阅读本手册，并妥善保存。

开箱时，请认真确认

- 1、本机铭牌的型号及额定值是否与您的订货一致。箱内含您订购的机器、产品合格证、用户操作手册及保修单。
- 2、产品在运输过程中是否有破损现象；若发现有某种遗漏或损坏，请速与我司或您的供货商联系解决。

初次使用：

对于初次使用本产品的用户，请您先认真阅读本手册。若对一些功能及性能方面有所疑惑，请咨询我司的技术支持人员，以获得帮助，对正确使用本产品有利。由于公司致力于产品的不断改善，因此公司所提供的资料如有变更，恕不另行通知。

第一章 安全及注意事项

安全定义:

在本手册中，安全注意事项分以下两类：危险、注意；

1.1 危险

由于没有按要求操作造成的危险，可能导致重伤，甚至死亡的情况

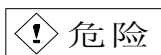

1.1.1 上电前

- ◇ 损坏的制动单元及缺件的制动单元请不要使用。有受伤的危险。
- ◇ 配套时请使用良好的变频器，否则有触电及损坏制动单元的危险。
- ◇ 请安装在金属等阻燃的物体上；远离可燃物。否则可能引起火灾危险！
- ◇ 接线前请确认电源处于关断状态。否则有触电的危险！
- ◇ 请确认电源电压等级是否和制动单元额定电压一致；输入、输出的接线位置是否正确，并注意检查外围电路中是否有短路现象。所连线路是否紧固。否则可能引起变频器与制动单元损坏！
- ◇ 制动单元必须盖好盖板后才能上电。否则可能引起触电危险！

1.1.2 上电后

- ◇ 上电后不要打开盖板。否则有触电的危险!
- ◇ 不要用湿手触摸制动单元及周边电路。否则有触电危险!
- ◇ 不要触摸制动端子。否则有触电危险
- ◇ 请勿带电对设备进行维修及保养。否则有触电危险!
- ◇ 没有经过专业培训的人员, 请勿对制动单元与周边设备实施维修及保养。否则造成人身伤害或设备损坏!
- ◇ 请勿触制动电阻以试探温度。否则可能引起灼伤!
- ◇ 断电后
- ◇ 变频器断电 10-20 分钟, 确认制动单元的 POWER 灯熄灭后, 才能对制动单元实施保养及维修。否则变频器上电容残余电荷对人造成伤害!

1.2 注意

由于没有按要求操作造成的危险, 可能导致中度伤害或轻伤, 及设备损坏情况

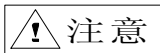

1.2.1 上电前

- △ 不能让导线头或螺钉等金属杂物掉入制动单元中。否则可能引起制动单元损坏!
- △ 不能将输入电源线连到输出端 PB+与 PB-。否则引起制动单元损坏!

- △ 确保所配线路符合 EMC 要求及所在区域的安全标准。所用导线线径请参考手册所建议。否则可能发生事故!
- △ 所有外围配件是否按本手册所提供电路正确接线。否则可能引起事故!

1.2.2 运行中

- △ 制动单元工作运行中，避免有东西掉入设备中。否则引起设备损坏!
- △ 不要采用接触器通断的方法来控制制动单元的工作方式。否则引起设备损坏!

1.2.3 报废时

- △ 制动单元的报废时注意，印制板上电解电容焚烧时可能发生爆炸。塑胶件焚烧时会产生有毒气体。请作为工业垃圾进行处理

第二章 产品信息

2.1 命名规则



图 2-1 命名规则

2.2 产品型号与规格

表 2-1 ASB530 高端制动单元系列型号与规格

制动单元型号	电压等级 (V)	最小允许电阻 (Ω)	峰值电流 (A)	最大适配 变频器功 率(KW)	电缆 截面 积
ASB530-4T075	380	6.8	110	75	10
ASB530-4T132	380	6.8	110	132	10
ASB530-4T200	380	3.4	210	200	10
ASB530-4T315	380	2.3	310	315	16
ASB530-4T450	380	1.5	470	450	16
ASB530-4T630	380	1.0	700	630	25

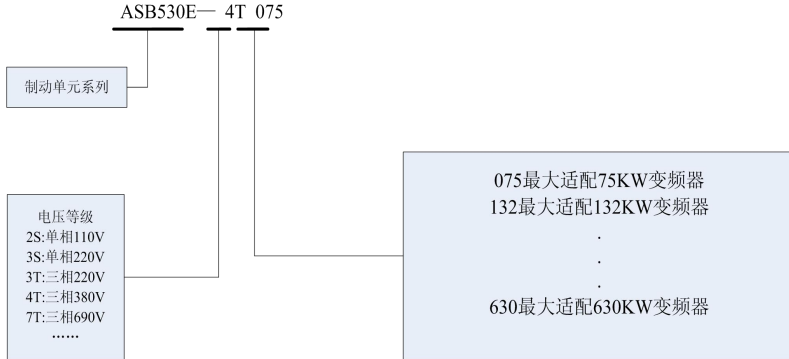
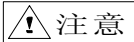

峰值电流：指制动单元允许通过的最大电流，该电流所持续的时间不应超过 20 秒。

2.3 选型介绍

变频器在控制电机快速减速时或电机在运行中因机械惯性超速时，而由电机产生的回馈能量都会使变频器报过压故障，制动单元是为了防止变频器在此类现场工作时出现过压故障，使变频器达到稳定运行的电子设备。其工作方式是间歇性的，无法长时间工作在大电流下。必须合理的选择制动电阻的阻值、功率和制动单元的规格型号。

2.3.1 制动电阻阻值的选择

制动单元工作时，由电机回馈的能量基本消耗制动电阻上

$$R=U^2/P_b$$

U：制动单元工作电压，通常对于 380V 的变频器制动单元取 700V

P_b：制动功率；P_b=电机额定功率×要求的制动力矩(%)

注：系统惯量较大时制动转矩一般选值 100%，当制动转矩的需求不是 100%时，则可按实际所需转矩要求对上表电阻阻值按反比例进行调整(即制动转矩在 100%基础上增大多少，制动力电阻则相应减少多少；反之亦然)。

制动转矩的选择一般应小于或等于电机额定转矩的 150%。否则请与我司技术支持人员联系。

2.3.2 制动电阻功率的选择

理论上制动电阻的功率和制动功率一致，但实际使用时需降额 70%

可根据公式： $0.7 \times Pr = Pb \times D$

Pr：电阻功率

D：制动频度（能量再生过程占整个工作过程的比例）

常见负载类型的制动频度 D 如下：

电梯	D=20-25%
开卷和卷取	D=20-30%
离心机	D=40-60%
偶然制动的负载	D=5%
一般	D=20%

表2-1中的参数为指导数据；当系统的惯量很大、需要的制动时间很短、制动工作很频繁时，则制动单元的能耗电阻需要选择的功率越大而且阻值越小，用户可以根据实际情况选择制动电阻，但制动电阻的阻值不能小于下表中的推荐值，功率可高于表中的推荐值。

请根据制动转矩选择制动电阻值，功率及制动单元型号，具体见表2-1

不同的应用行业，其制动转矩不同：

- 1、一般的减速过程中制动，其制动转矩为50%（如：机床，冲床，主轴伺服，砖机等）；
- 2、垂直性负载下降过程中制动，其制动转矩为100%~150%之间（如：施工电梯，塔吊，客梯，离心机等）。

变频器 功率	制动转矩150%，5S 推荐电阻功率，阻 值及制动单元型号	制动转矩100%，15S 推荐电阻功率，阻 值及制动单元型号	制动转矩50%，15S 推荐电阻功率，阻 值及制动单元型号
75kW	$\geq 2 \times 6.8 \Omega$ ，12KW ASB530-4T123	$\geq 6.8 \Omega$ ，12KW ASB530-4T075	$\geq 6.8 \Omega$ ，12KW ASB530-4T075
132kW	$\geq 2 \times 6.8 \Omega$ ，12KW ASB530-4T315	$\geq 6.8 \Omega$ ，12KW ASB530-4T132	$\geq 6.8 \Omega$ ，12KW ASB530-4T132

160kW	$\geq 3*6.8\Omega$, 12KW ASB530-4T315	$\geq 2*6.8\Omega$, 12KW ASB530-4T200	$\geq 2*6.8\Omega$, 12KW ASB530-4T200
200kW	$\geq 3*6.8\Omega$, 12KW ASB530-4T315	$\geq 2*6.8\Omega$, 12KW ASB530-4T200	$\geq 2*6.8\Omega$, 12KW ASB530-4T200
250kW	$\geq 3*6.8\Omega$, 12KW ASB530-4T315	$\geq 2*6.8\Omega$, 12KW ASB530-4T315	$\geq 2*6.8\Omega$, 12KW ASB530-4T315
280kW	$\geq 3*6.8\Omega$, 12KW ASB530-4T315	$\geq 2*6.8\Omega$, 12KW ASB530-4T315	$\geq 2*6.8\Omega$, 12KW ASB530-4T315
315kW	$\geq 3*6.8\Omega$, 12KW ASB530-4T315	$\geq 2*6.8\Omega$, 12KW ASB530-4T315	$\geq 2*6.8\Omega$, 12KW ASB530-4T315
355kW	$\geq 5*6.8\Omega$, 20KW ASB530-4T630	$\geq 4*6.8\Omega$, 20KW ASB530-4T450	$\geq 3*6.8\Omega$, 20KW ASB530-4T450
400kW	$\geq 5*6.8\Omega$, 20KW ASB530-4T630	$\geq 4*6.8\Omega$, 20KW ASB530-4T450	$\geq 3*6.8\Omega$, 20KW ASB530-4T450
450kW	$\geq 5*6.8\Omega$, 20KW ASB530-4T630	$\geq 4*6.8\Omega$, 20KW ASB530-4T450	$\geq 3*6.8\Omega$, 20KW ASB530-4T450
500kW	$\geq 6*6.8\Omega$, 20KW ASB530-4T630	$\geq 5*6.8\Omega$, 20KW ASB530-4T630	$\geq 4*6.8\Omega$, 20KW ASB530-4T630
550kW	$\geq 6*6.8\Omega$, 20KW ASB530-4T630	$\geq 5*6.8\Omega$, 20KW ASB530-4T630	$\geq 4*6.8\Omega$, 20KW ASB530-4T630
630kW	$\geq 6*6.8\Omega$, 20KW ASB530-4T630	$\geq 5*6.8\Omega$, 20KW ASB530-4T630	$\geq 4*6.8\Omega$, 20KW ASB530-4T630

表2-1 制动单元选用参考表

注意事项:

- 1、**警告:** 制动电阻阻值的选择不能小于表2-1所推荐的电阻阻值, 如小于将可能损坏制动单元;

- 2、表中×X(X=2, 3, 4, 5, 6) 表示X组制动电阻并联使用(当您的系统惯量较小时, 而且制动单元不经常处于工作状态时, 可减少使用一套。系统惯量很大、需要的制动时间很短、制动工作很频繁时, 请增加一套并联使用, 切记其总制动电阻值不能小于所选用制动单元的最小允许电阻);
- 3、表中所列的5S, 15S指连续制动时间。

2.4 产品安装孔位尺寸

ASB530-4T132 及以上制动单元型号安装孔位尺寸图

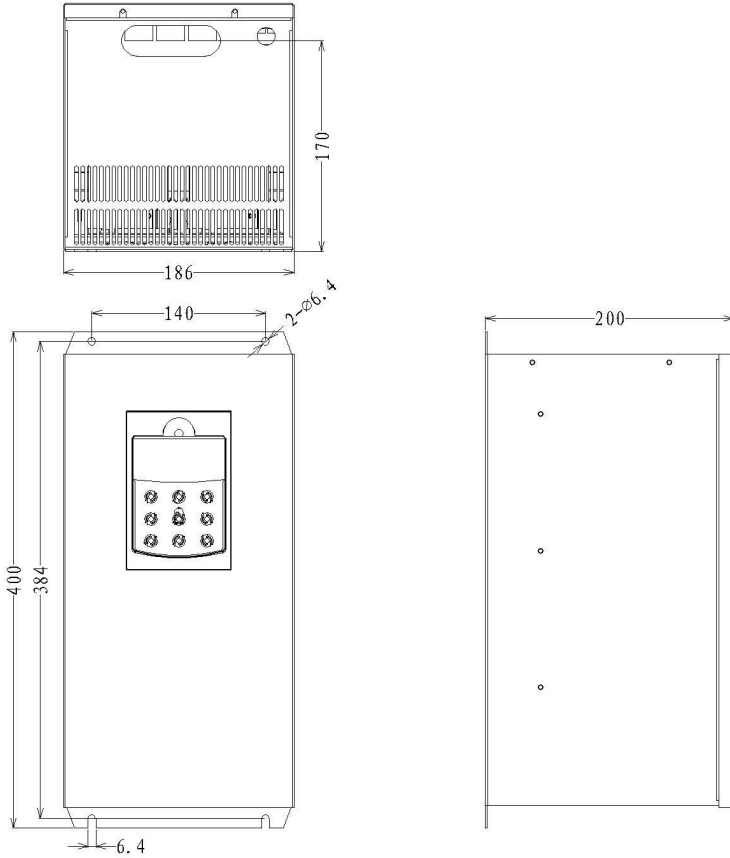

BR 6TASB530-1103D 制动单元型号安装孔位尺寸图

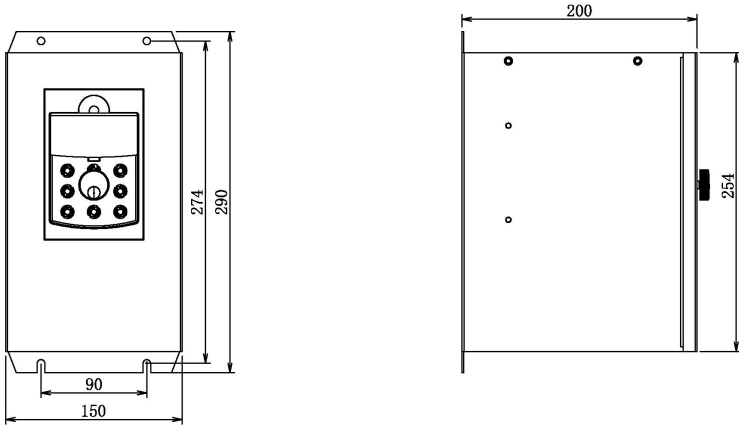

第三章 产品安装指南

3.1 制动单元的安装环境

安装环境应满足如下条件：

使用场所	室内，不受阳光直晒，无尘埃、腐蚀性气体、可燃性气体、油雾、水蒸汽、滴水或盐份等
海拔高度	低于1000米
环境温度	-10℃～+40℃（环境温度在40℃～50℃，请降额使用）
湿度	小于95%RH，无水珠凝结
振动	小于5.9米/秒 ² （0.6g）
存储温度	-20℃～+60℃
污染等级	2

3.2 制动单元安装示意图



图 3-1 单体安装图



图3-2 上盖板拆卸图

3.3 制动单元主回路端子排列

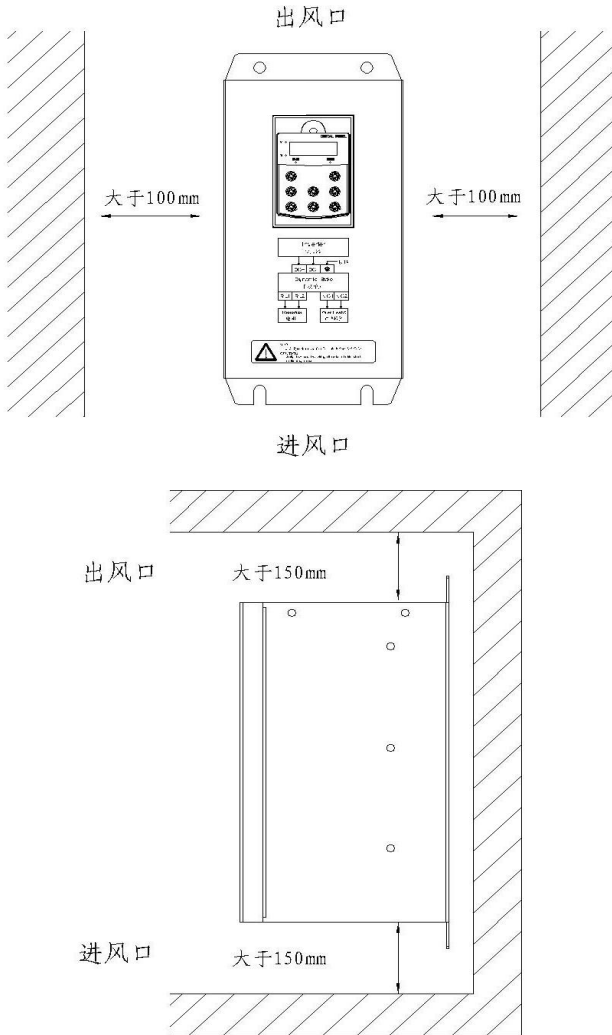
ASB530-4T132及以上主回路接线端子排列

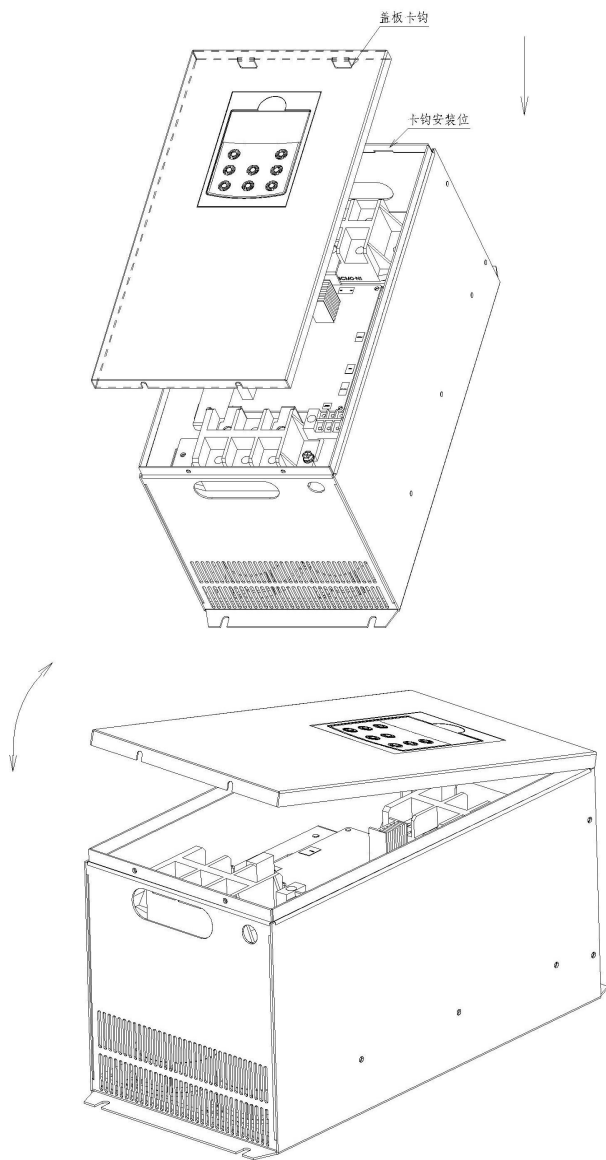
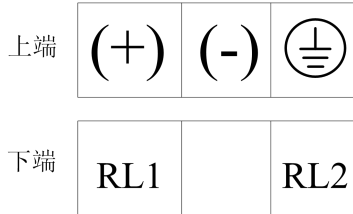

3.4 制动单元接线示意图

3.4.1 ASB530-4T132及以上制动单元接线示意图

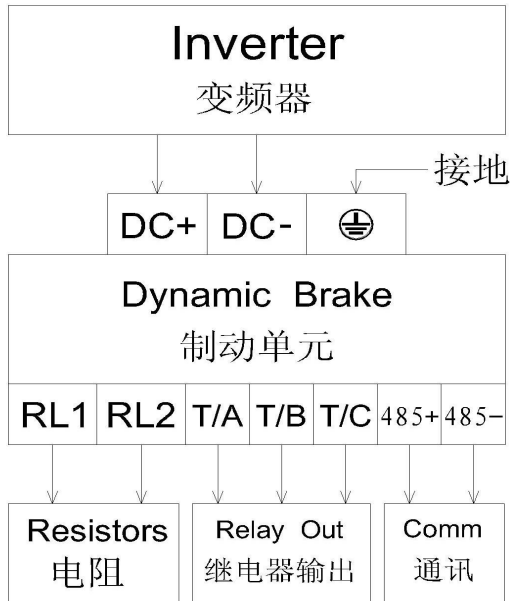

3.4.2 BR 6TASB530-110接线图

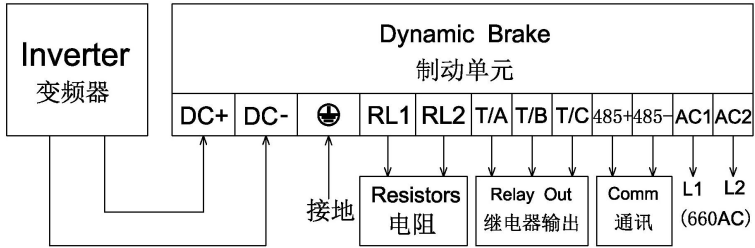

第四章 操作与显示

4.1 操作与显示界面介绍

用操作面板，可对制动单元进行功能参数修改、制动单元工作状态监控和制动单元运行控制（起动、停止）等操作，其外形及功能区如图4-1所示。

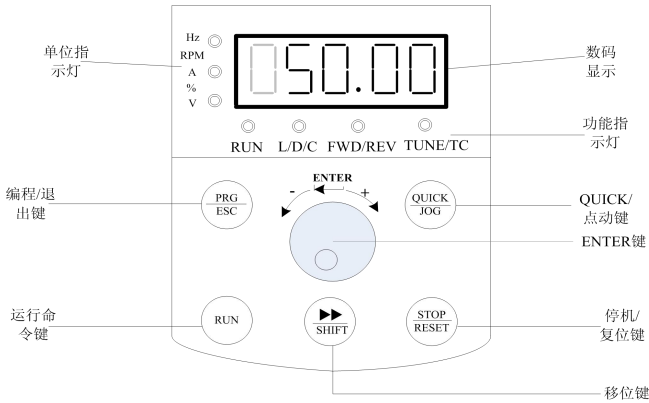

4.1.1 指示灯说明：

指示灯标志		名称	含义	颜色
单位 指示 灯	A	电流单位	亮——当前参数为电流值	绿色
	V	电压单位	亮——当前参数为电压值	绿色
	%	百分数	亮——当前参数为百分比值	绿色
功能 指示 灯	RUN	运行状态指示 灯	亮——制动单元处于制动状态 灭——制动单元处于停止状态	绿色
	TUNE/ TC	调谐/转矩指 示灯	亮——进入通信状态，作主机 闪烁——进入通信状态，作从机 灭——处于无通信状态	红色

4.1.2 数码显示区：

5位LED显示，可显示设定电压、温度、时间，各种监视数据以及报警代码等，详细参见功能码。

4.1.3 键盘按钮说明：

按键	名称	功能
PRG/ESC	编程键/退出	一级菜单进入或退出、退回上级菜单
	确认键(ENTER)	逐级进入菜单画面、设定参数确认
	递增键(+)	数据或功能码的递增
	递减键(-)	数据或功能码的递减
》	移位键	在停机显示界面和运行显示界面下，可循环选择显示参数；在修改参数时，可以选择参数的修改位
STOP/RESET	停止/复位	故障报警状态时，可用来复位操作。

表 4-1 键盘功能表

4.2 功能码查看、修改方法说明

ASB530 高端能耗制动单元的操作面板采用两级菜单结构进行参数设置等操作。

两级菜单分别为：功能码（一级菜单）→功能码设定值（二级菜单）。操作流程如图4-2所示。



图 4-2 二级菜单操作流程图

第五章 参数详细说明

F0-00	软件版本		出厂值	#.##
	设定范围	#.##		

仅供用户查看软件版本用，不可更改。

F0-01	机型选择		出厂值	2
	设定范围	0	075 (220)	
		1	132 (220)	
		2	075 (380)	
		3	132 (380)	
		4	075 (660)	
		5	132 (660)	

此参数为设定制动单元的机型。

F0-02	额定电压		出厂值	380
	设定范围	220V 380V 660V		

此参数为显示额定电压。

F0-03	制动电压设置		出厂值	670
	设定范围	100V~2000V		

此参数为设定制动单元制动动作电压值，用户根据实际需求设置此电压值。

F0-04	滞环电压设置	出厂值	20
	设定范围	0V~150V	

此参数为设定制动单元制动滞环电压值，用户根据实际需求设置此电压值。

F0-05	制动使用率	出厂值	100
	设定范围	0~100%	

此参数为设定制动单元制动动作时占空比，用户根据实际需求设置此电压值。

F0-06	过载保护选择	出厂值	1
	设定范围	0	无效
		1	有效

此参数为选择制动单元过载保护。

F0-07	过压点设置	出厂值	750
	设定范围	200V~2000V	

此参数为设定制动单元过电压值，用户根据实际需求设置此电压值。

F0-08	过温点设置	出厂值	82
	设定范围	0~150℃	

此参数为设定制动单元温度保护值，用户根据实际需求设置此电压值。
启动。

F0-09	功能测试	出厂值	670
	设定范围	100V~2000V	

此参数为选择制动单元调试用

F0-10	继电器输出选择	出厂值	1
	设定范围	0~5	

此参数为设定制动单元继电器输出，用户根据实际需求设置此参数。

多功能输出端子功能选择如下：

设定值	功能	说 明
0	无输出	输出端子无任何功能
1	故障输出	当制动单元发生故障时，输出ON信号。
2	过温输出	当制动单元温度超过设置值时，输出ON信号。
3	过压输出	当母线电压超过设置值时，输出ON信号。
4	过载输出	当制动单元持续制动超过设置值时，输出ON信号。
5	制动输出	当制动单元制动时，输出ON信号。

F0-11	风扇控制选择	出厂值	1
	设定范围	0~3	

此参数为设定制动单元风扇控制选择，用户根据实际需求设置此参数。

多功能输出端子功能选择如下：

设定值	功能	说明
0	无风扇	风扇不运行。

1	上电启动	当制动单元上电时，风扇启动。
2	温控启动	制动单元温度达到50度，风扇启动。
3	制动运行	制动单元制动时，风扇启动。

F0-12	主从机设置	出厂值	0
	设定范围	0	无通讯功能
		1	主机（主界面L/D/C会亮）
		2	从机（主界面L/D/C会闪烁）

此参数为设定制动单元并联使用时主从机模式。

并联使用时，必须要有且只能有一台制动单元设为主模式，其余的设为从模式。不允许多台设为主模式或全部设为从模式的情况，否则制动单元无法正常工作。单独使用时，制动单元必须设为无通讯功能或者主机模式（出厂时默认无通讯功能模式），否则制动单元无法正常工作。

当使用通讯模式并联工作时，请使用双绞线连接主机的485+到从机的485+，主机的485-到从机的485-（请对应PCB上端子丝印连接）。为防止通讯受到干扰，将通讯线单独布置。

F0-13	恢复出厂参数	出厂值	0
	设定范围	0	无功能
		1	恢复出厂参数
		2	清除故障记录

此参数用于制动单元恢复出厂参数，改为 1，确认出现“-----”后，修改成功；改为 2，则会清除故障记录。

F0-14	故障记录	出厂值	#.##
	设定范围		

此参数为记录上一次制动单元所产生的故障代码。
故障代码如下：

代码	故障描述
ERR01	制动单元过温
ERR02	制动单元过电压
ERR03	制动单元过流
ERR04	存储器故障
ERR05	通讯故障

F0-15	故障时电压	出厂值	0
	设定范围	0~2000V	

此参数为设定制动单元故障时电压值。

F0-16	故障时温度	出厂值	0
	设定范围	0~150℃	

此参数为设定制动单元故障时温度值。

F0-17	故障时电流	出厂值	0
	设定范围	0~3000A	

此参数为设定制动单元故障时电流值。

F0-18	波特率选择	出厂值	0
	设定范围	0	9600BPS
		1	19200BPS
		2	38400BPS
		3	115200BPS

此参数用来设定上位机和下位机之间的数据传输速率，注意上位机和下位机设定的波特率必须一致，否则无法进行，波特率越大，通讯速度越快。

F0-19	母线电压偏置	出厂值	0.0
	设定范围	-50.0~50.0V	

此参数用来减小制动单元与变频器之间的母线电压测量误差

第六章 功能参数简表

功能码符号说明如下：

“☆”：表示变频器参数在停机、运行过程中均可修改

“★”：表示变频器处于运行状态不可修改

“○”：表示改参数是厂家参数，用户不可更改

“●”：表示变频器实际检测值或者厂家固化值，不可更改

功能码	名称	设定范围	出厂值	更改
F0-00	软件版本号	-	#.#	●
F0-01	机型选择	0: 075 (220) 1: 132 (220) 2: 075 (380) 3: 132 (380) 4: 075 (660) 5: 132 (660)	2	★
F0-02	额定电压	220V 380V 660V	380	●
F0-03	制动电压设置	100V~2000V	670V	★
F0-04	滞坏电压设置	0V~150V	20V	★
F0-05	制动使用率	0-100%	100%	★
F0-06	过载保护选择	0: 无效 1: 有效	1	★
F0-07	过压点设置	200-2000	750	★
F0-08	过温点设置	0-150	82	★
F0-09	功能测试	100V-2000V	670V	○

功能码	名称	设定范围	出厂值	更改
F0-10	继电器输出选择	0: 无输出 1: 故障输出 2: 过温输出 3: 过压输出 4: 过载输出 5: 制动输出	1	★
F0-11	风扇控制选择	0: 无风扇 1: 上电启动 2: 温控启动 3: 制动运行	1	★
F0-12	主从机设置	0: 无通讯功能 1: 主机（主界面L/D/C会亮） 2: 从机（主界面L/D/C会闪烁）	0	★
F0-13	恢复出厂参数	0~1	0	★
F0-14	故障记录		0	●
F0-15	故障时电压	0-2000V	0	●
F0-16	故障时温度	0-150	0	●
F0-17	故障时电流	0-3000A	0	●
F0-18	波特率选择	0: 9600BPS 1: 19200BPS 2: 38400BPS 3: 115200BPS	0	★
F0-19	母线电压偏置	-50~50V	0	☆

第七章常见故障的排除

故障现象	故障原因	处理意见
变频器报过压故障	制动电阻过大，无法消耗回馈的能量	重新核算制动电阻阻值
	变频器的减速时间过短	延长减速时间
	制动单元选型错误	重新核算制动单元功率
	+、-线过长	按本手册指导安装
键盘不显示	+、-线接反（制动单元已烧坏）	报废
	+、-线没有接好	断电 10分钟 后再接线
	制动单元硬件不良	请与经销商或我司联系
ERR01	通风不好，环境温度过高	重新安装，加装风扇通风
	制动单元工作频度太高	可选放大一档的制动单元功率
ERR02 ERR03	制动系统电阻断路	更换制动电阻
	PB+ / PB -接线不良	检查制动电阻接线
	制动单元工作电压设置错误	重新核算制动工作电压
	制动单元硬件不良	请与经销商或我司联系
	选型不正确或工作电压不匹配	重新选型，核算制动单元工作电压
	工作现场电网电压波动太大，高于制动单元的工作电压	

ERR04	制动单元硬件不良	请与经销商或我司联系
ERR05	制动单元硬件不良	请与经销商或我司联系
	通讯线没有接好	请重新接线
制动电阻过热	制动电阻功率过小	加大制动电阻功率
变频器报过流	制动电阻的阻值过小，制动力矩过大	加大制动电阻阻值， 延长减速时间
	制动单元系统设计不合理	重新核算制动单元功率